

Санкт-Петербург
8 (812) 999-74-20
info@promled.com

Москва
8 (495) 744-78-61
msk@promled.com

Казахстан
8 (727) 312-34-37
kz@promled.com



СВЕТОДИОДНЫЙ СВЕТИЛЬНИК ПАРК

Руководство по монтажу и подключению

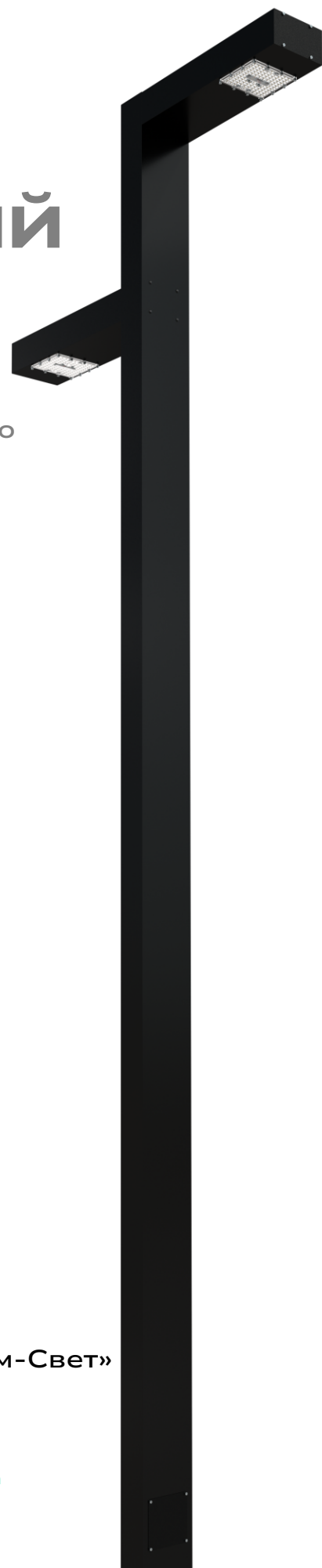

Производственная компания ООО «Пром-Свет»



Заказ и дополнительная информация: info@promled.com

ОПИСАНИЕ СЕРИИ

Серия уличных светодиодных светильников для освещения:

- парковых дорожек;
- набережных;
- пешеходных улиц;
- общественных пространств.

Серия «Парк» – это высокоэффективные светильники (160 лм/Вт) в едином с опорой корпусе. Они создают равномерное освещение даже при большом расстоянии друг от друга.

Стильный дизайн светильников отлично впишется в современное общественное пространство.

ПРЕДВАРИТЕЛЬНАЯ СБОРКА СВЕТИЛЬНИКА

Светильник поставляется с демонтированным основанием и светодиодными модулями. Монтажный набор метизов входит в комплект.

Перед осуществлением монтажа светильника необходимо установить основание и светодиодные модули на светильник.

Момент затяжки болтов крепления основания – не более 24 Н·м. Порядок установки отображен на рисунке.

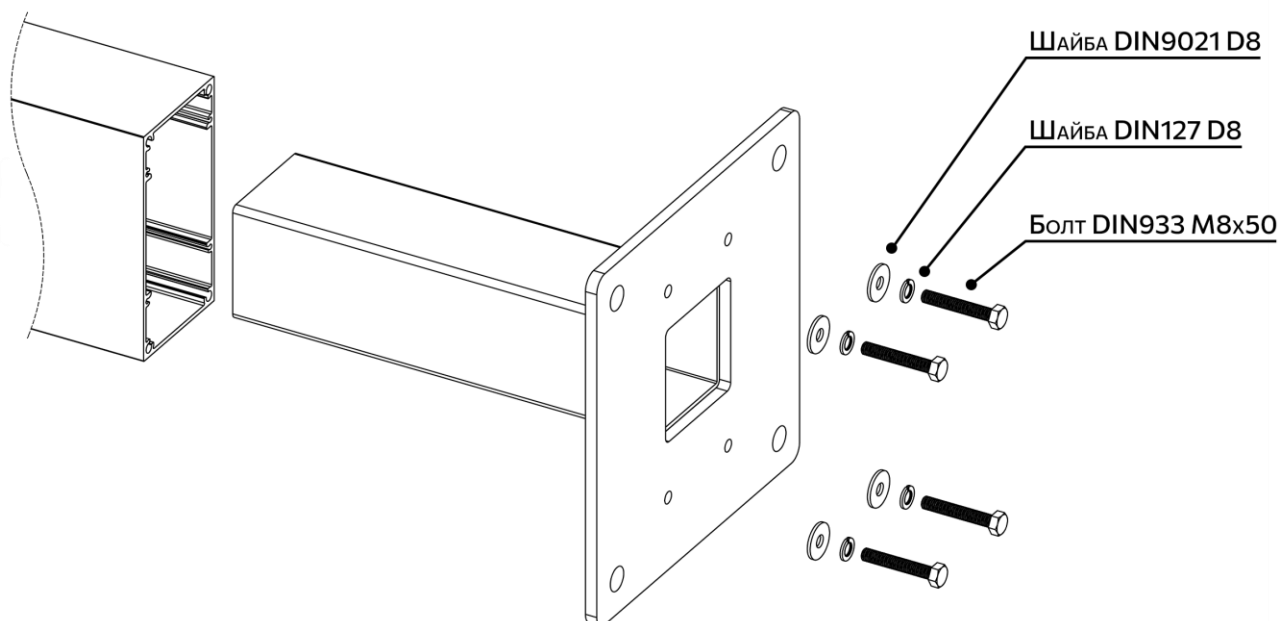

Момент затяжки болтов крепления модуля – не более 3 Н·м. Порядок установки отображен на рисунке.

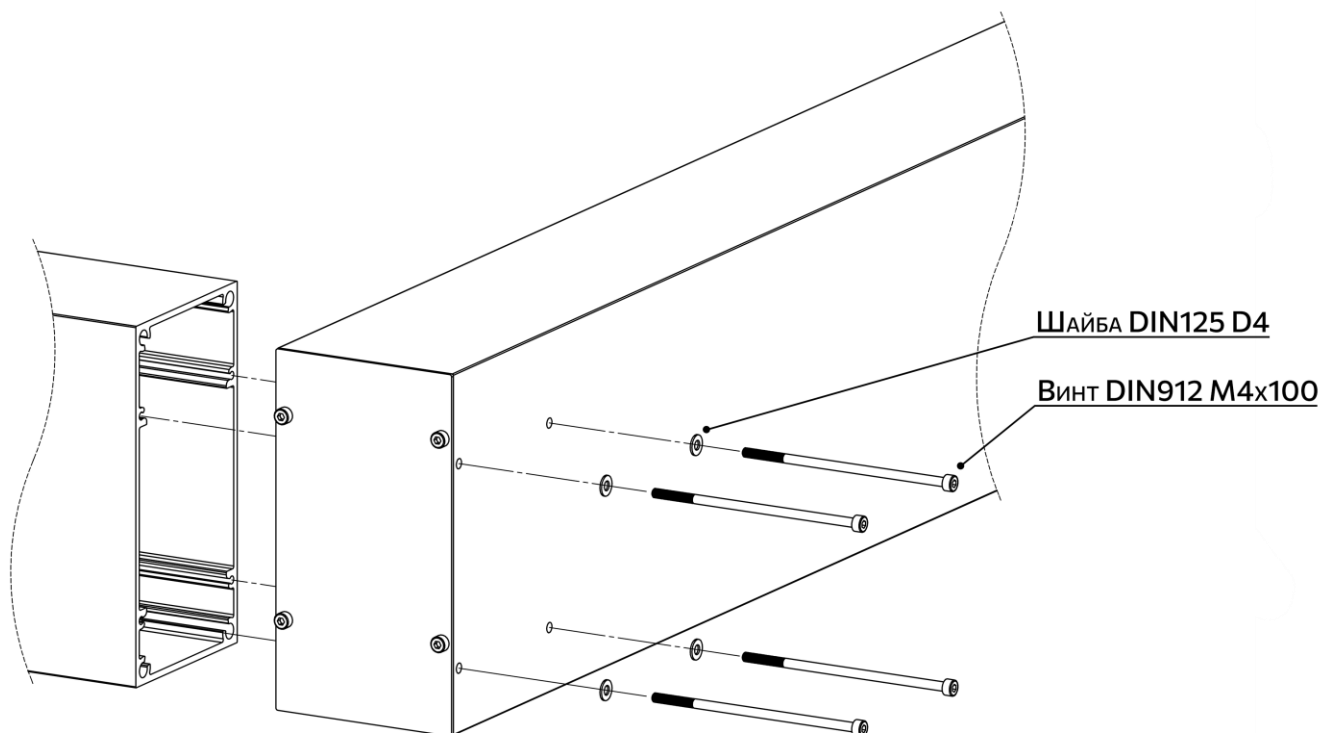

МОНТАЖ СВЕТИЛЬНИКА

В конструкции предусмотрен монтажный фланец для крепления светильника к опорной поверхности. По центру фланца расположено отверстие для ввода внешнего кабеля питания светильника.

Монтажные размеры фланцев светильников серии «Парк»:

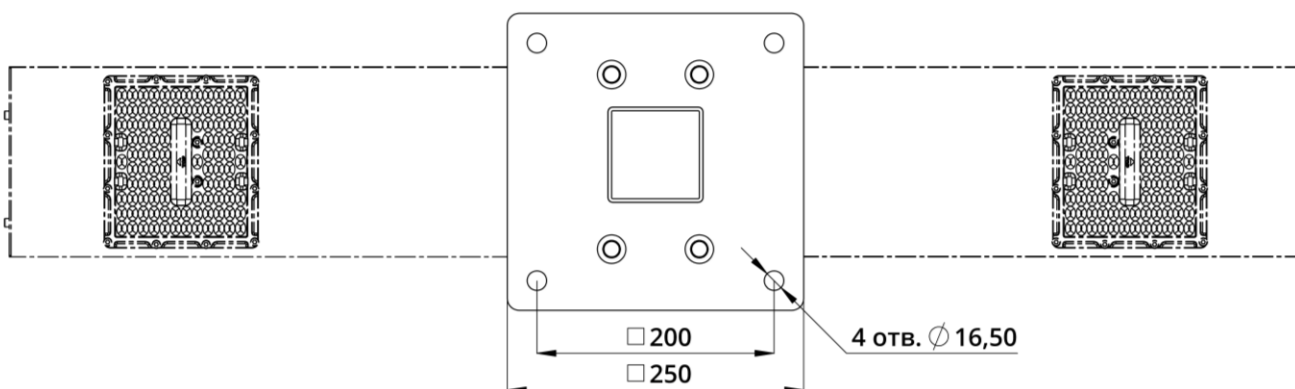

МОНТАЖ С ИСПОЛЬЗОВАНИЕМ АКСЕССУАРОВ

Светильник может быть смонтирован с помощью закладного фланца в грунт (ЗФГ) или анкерного/приварного фланца. Выбор модификации закладной детали определяются проектом, разрабатываемым индивидуально для каждого объекта с учетом его особенностей и климатических особенностей региона.

Фланец закладной в грунт*

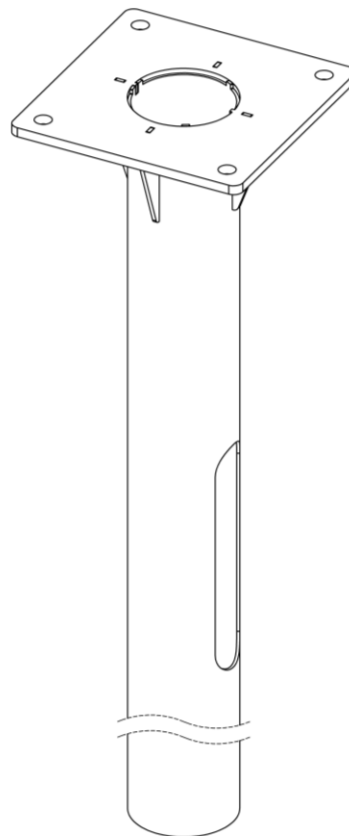

Фланец анкерный/приварной. Парк

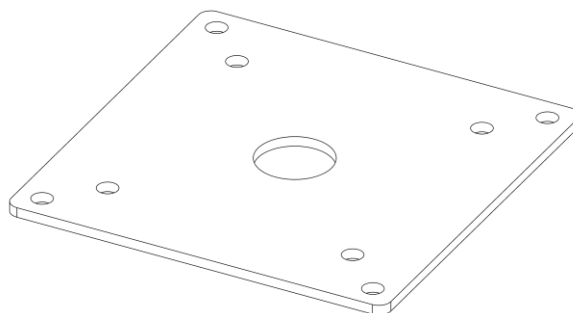

* По умолчанию, закладной фланец в грунт изготавливается с длиной 1505 мм. При необходимости, длина может быть увеличена.



МОНТАЖ С ЗАКЛАДНЫМ ФЛАНЦЕМ

Монтаж закладных фланцев в грунт осуществляется в соответствии с проектом объекта.

Типовые рекомендации при монтаже ЗФГ:

- подготовить котлован с глубиной +0,2 м от длины закладной для создания гравийной подушки;
- поместить закладную деталь в котлован с диаметром D не менее трех диаметров закладной;
- при подземной прокладке кабельной линии – заранее через траншею подвести питающий кабель в защитном рукаве и вывести наружу;
- контролируя горизонтальность фланца, установить временные фиксирующие распорки и забетонировать котлован.

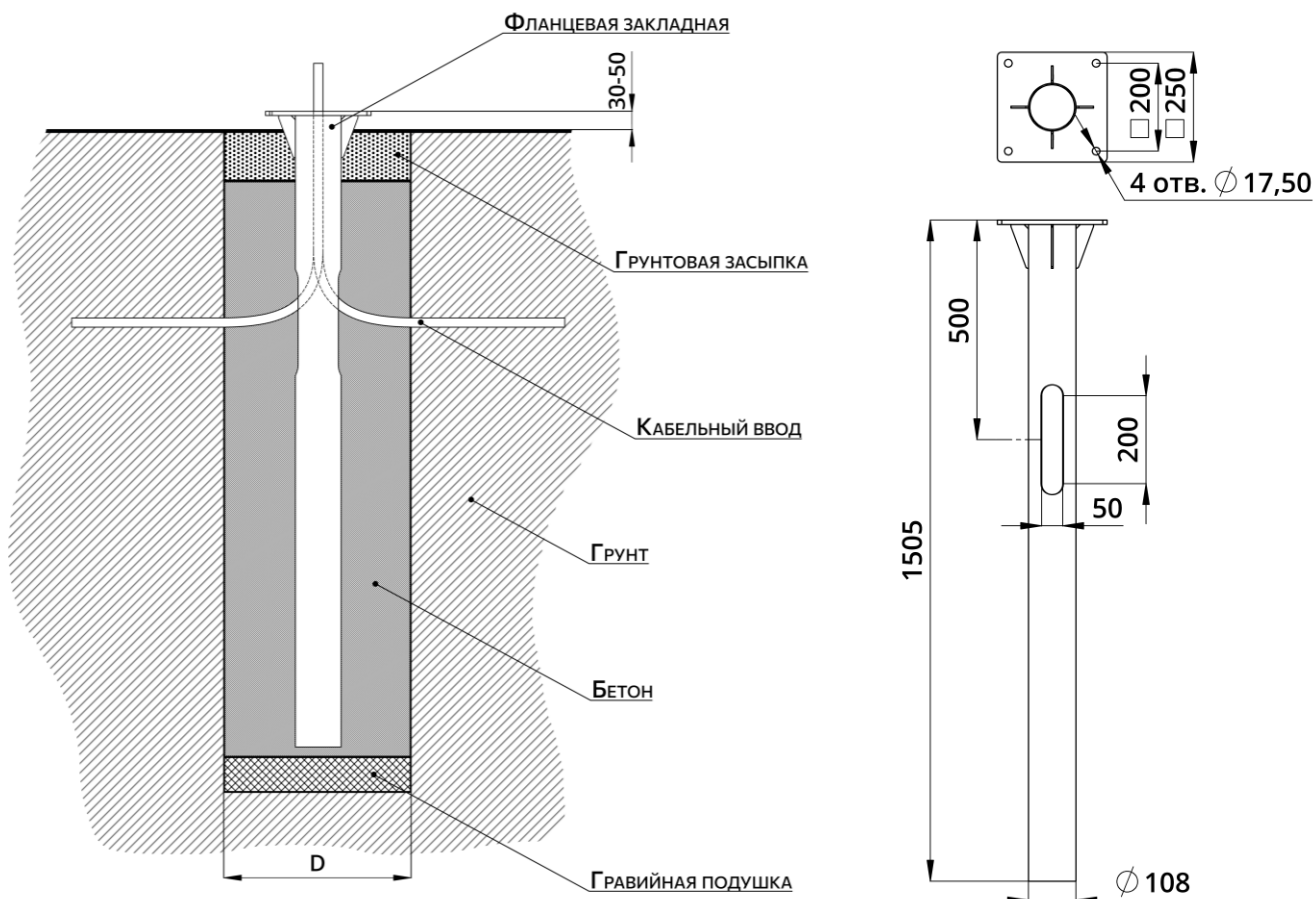

С помощью гаек произведите регулировку для обеспечения вертикальности светильника. Рекомендуемый момент затяжки – не менее 90 Н·м и не более 180 Н·м.

Монтаж метизов светильника выполняется в следующем порядке:

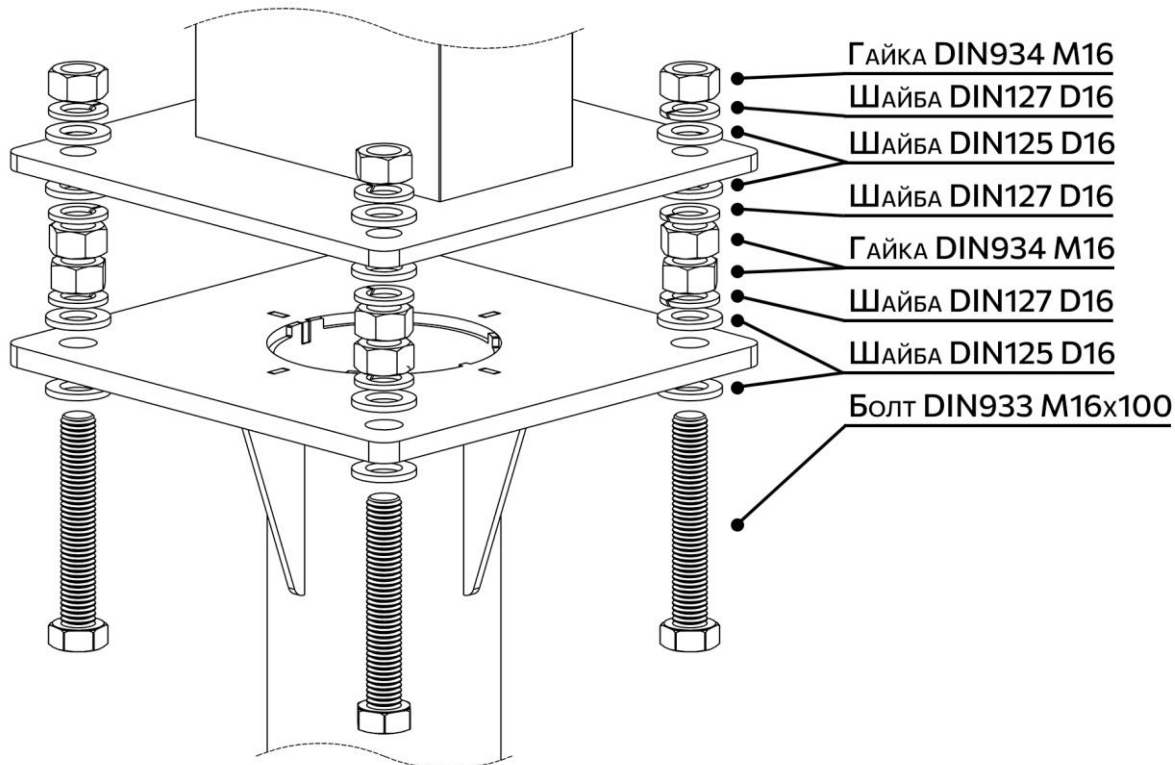

МОНТАЖ С АНКЕРНЫМ/ПРИВАРНЫМ ФЛАНЦЕМ

Монтаж анкерных/приварных фланцев осуществляется в соответствии с проектом объекта.

Монтажные размеры анкерного/приварного фланца для светильников серии «Парк»:

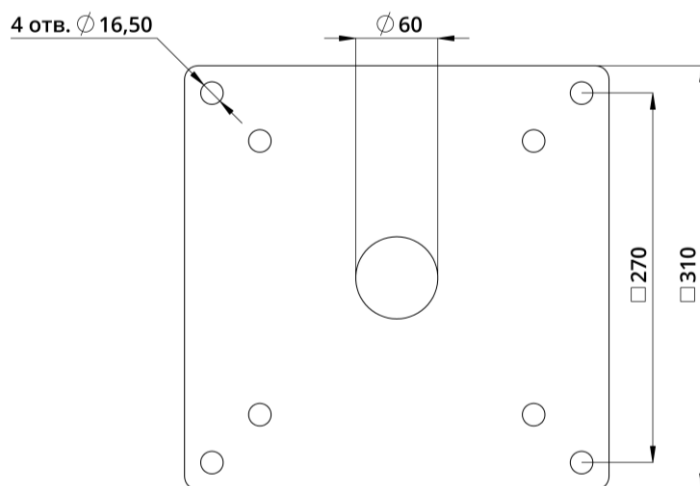

Перед осуществлением монтажа анкерного/приварного фланца необходимо предварительно установить комплект метизов.

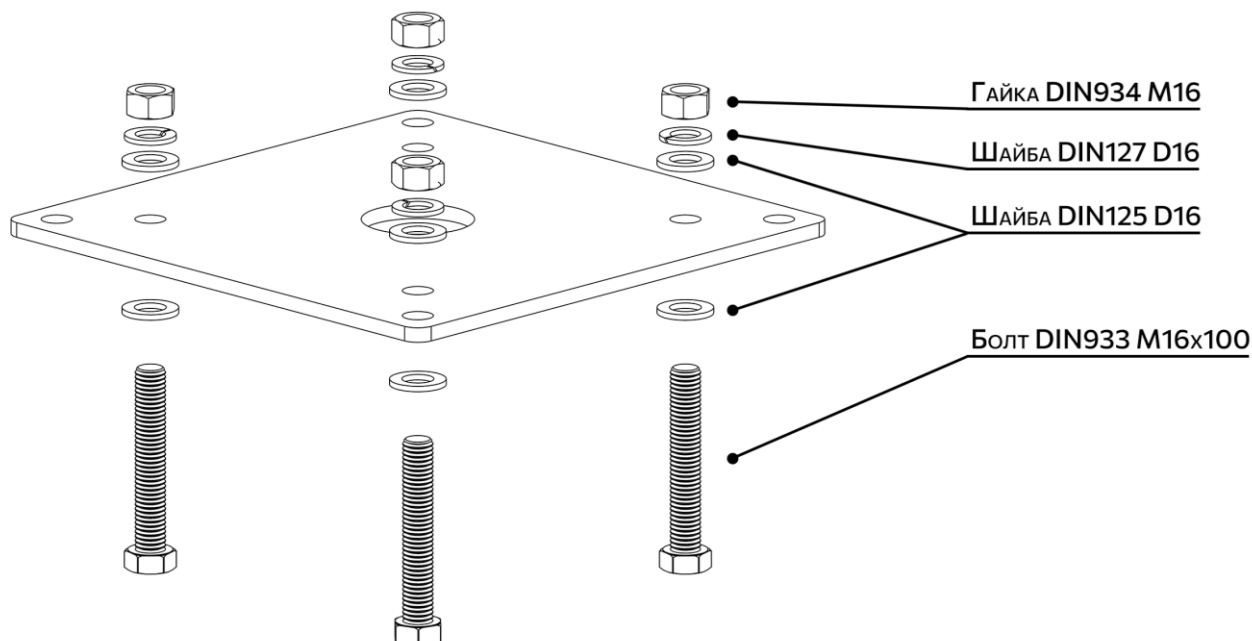

После осуществления монтажа анкерного/приварного фланца, установить светильник с помощью крепежа из комплекта. Монтаж метизов светильника выполняется в следующем порядке:

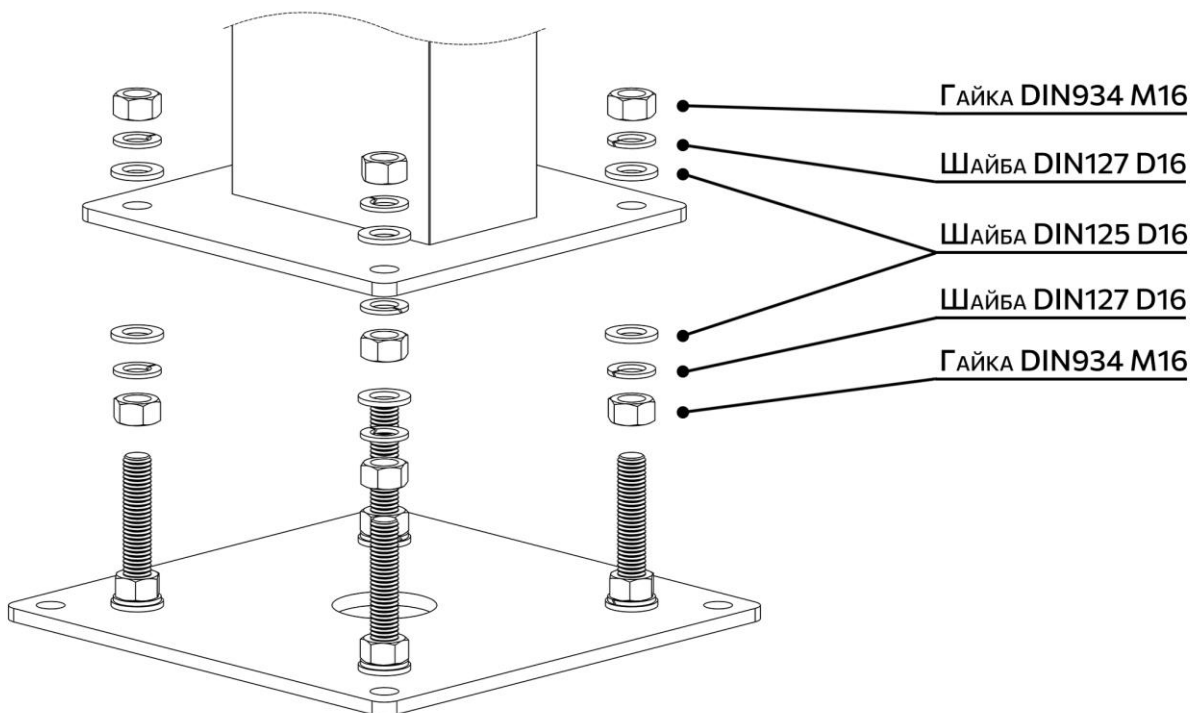

С помощью гаек произведите регулировку для обеспечения вертикальности светильника. Рекомендуемый момент затяжки – не менее 90 Н·м и не более 180 Н·м.



ПОДКЛЮЧЕНИЕ СВЕТИЛЬНИКА

Для коммутации светильников необходимо использовать монтажные коробки или кабельные соединители (муфты, коннекторы, клеммные колодки). Компоненты для коммутации выбираются на усмотрение заказчика.

Для подключения светильника необходимо предварительно демонтировать крышку отсека для подключения, открутив 4 винта DIN912 M4x10.

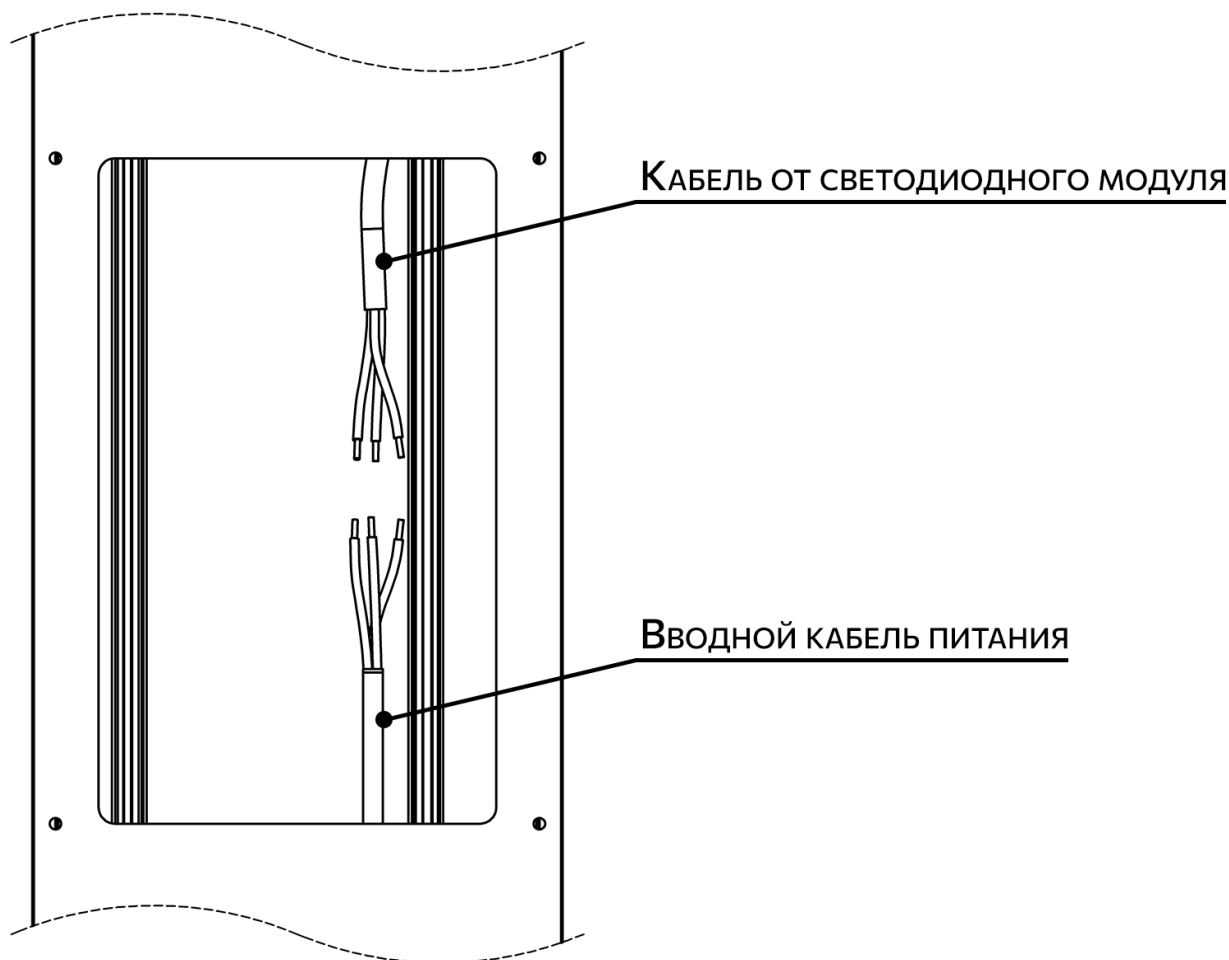

Подключите светильник к питающей электросети в следующей последовательности:

1. Желто-зеленая жила – Заземление (GND);
2. Синяя жила / Промаркированный провод 2 – Ноль (N);
3. Коричневая/белая жила / Промаркированный провод 1 – Фаза (L);

После осуществления монтажа, необходимо смонтировать крышку отсека для подключения. Момент затяжки винтов крепления крышки – не более 3 Н·м.



МОНТАЖ ДЕКОРАТИВНОГО ЦОКОЛЯ

Декоративный цоколь имеет декоративную функцию, а также обеспечивает прикрытие фланца светильника и скрывает электрическую проводку от внешних воздействий.

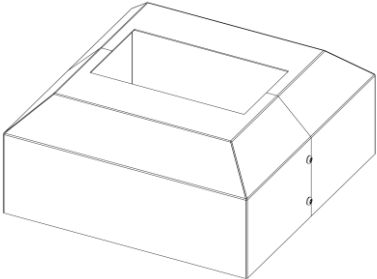
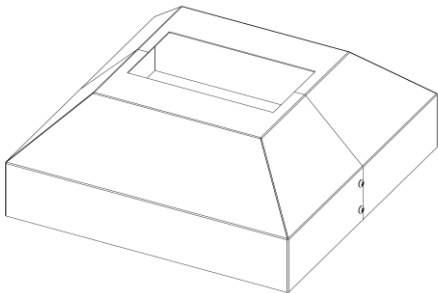
Парк. Декоративный цоколь (для ЗФГ)	
Парк. Декоративный цоколь (для анкерного/приварного фланца)	

Для осуществления монтажа декоративного цоколя – необходимо надеть на светильник две половины и зафиксировать их винтами из комплекта. Момент затяжки винтов – не более 1 Н·м.

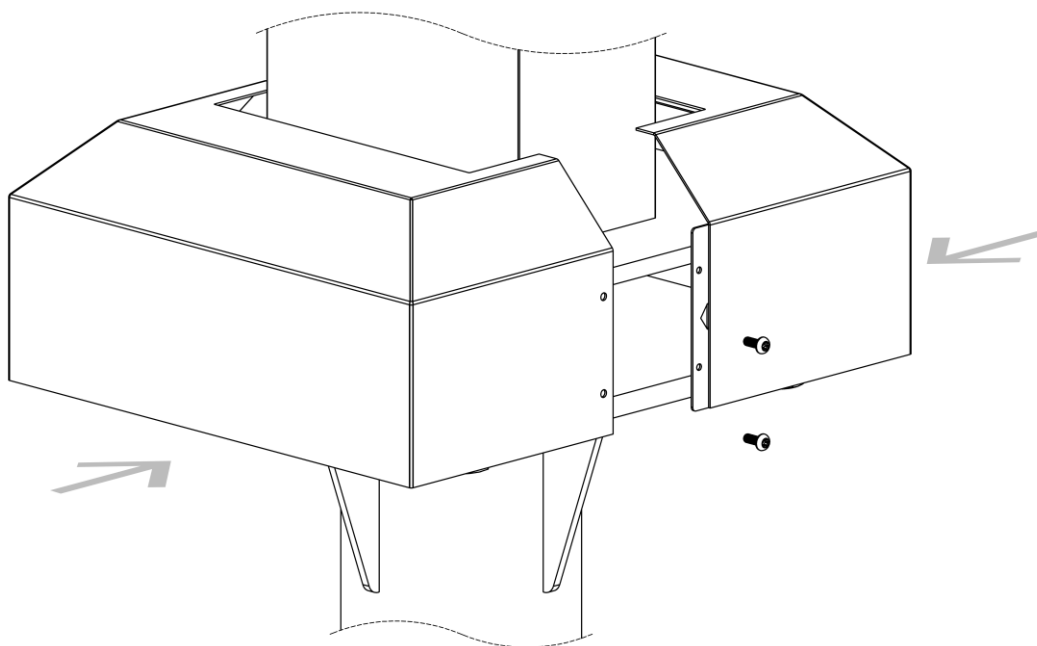

РЕКОМЕНДАЦИИ ПО ЭКСПЛУАТАЦИИ

Эксплуатация светильника должна производиться в соответствии с «Правилами технической эксплуатации электроустановок потребителей». Установку, чистку светильника и замену компонентов производить только при отключенном питании. Очистку рассеивателя светильника производить по мере его загрязнения, мягкой тканью, смоченной в мыльном растворе.

В зимнее время года необходимо очищать поверхность светильника от снега.

Периодически протирайте светильник, чтобы убрать накапливающуюся грязь с поверхности оптического элемента и корпуса.

Не используйте чистящую и моющую технику высокого давления.

Запрещена эксплуатация светильника с поврежденным питающим кабелем, поврежденным корпусом или оптическим блоком.

