



СВЕТОДИОДНЫЙ СВЕТИЛЬНИК ОФИС

Руководство по монтажу и подключению



Производственная компания ООО «Пром-Свет»



МОНТАЖ СВЕТИЛЬНИКА

Эксплуатация светильника должна производиться в соответствии с «Правилами технической эксплуатации электроустановок потребителей». Установку, чистку светильника и замену компонентов производить только при отключенном питании.

Распакуйте светильник, убедитесь в его целостности, правильности комплектности.

1. Установка светильника в потолок типа «Армстронг»

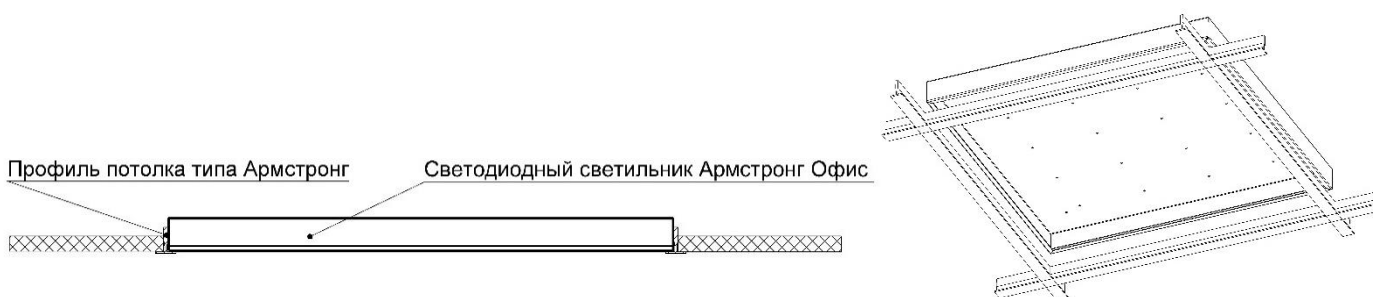

2. Установка светильника накладным способом.

2.1. Демонтируйте рассеиватель со светильника. Для этого – поверните боковую крышку на корпусе светильника и извлеките рассеиватель.

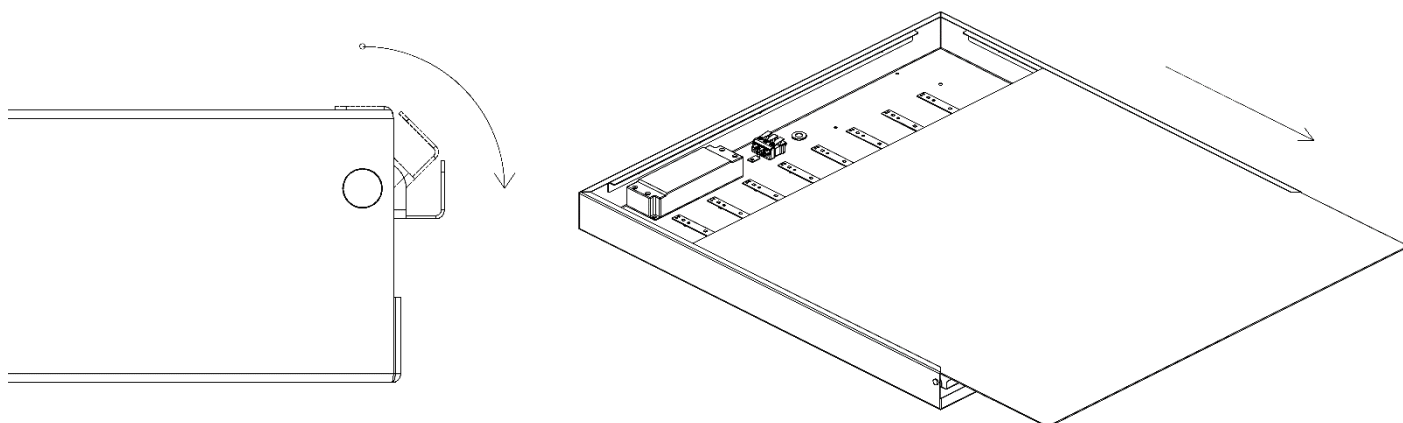

- 2.2. При необходимости, произведите разметку отверстий для крепления светильника на опорной поверхности согласно чертежу.

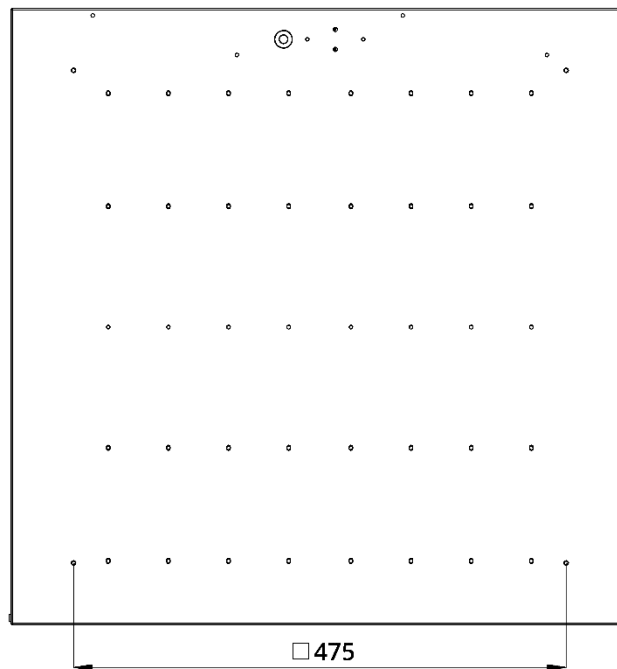

- 2.3. Подготовьте крепежные отверстия при необходимости. Выбор типа крепежа определяется исходя из материала опорной поверхности.
2.4. Смонтируйте светильник на опорную плоскость.

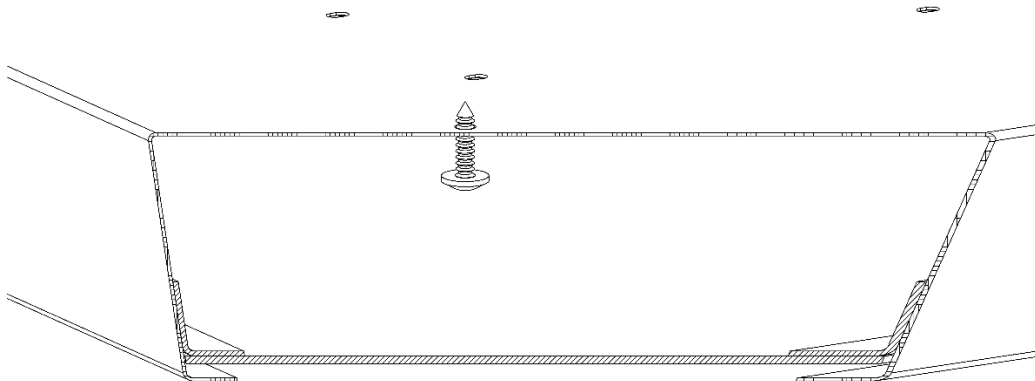

3. Подключение светильника.

Подключить светильник к питающей электросети в следующем порядке:

- Коричневая/белая жила/Промаркированный провод 1 – Фаза (L);
- Синяя жила/Промаркированный провод 2 – Ноль (N);
- Желто-зеленая жила – Заземление (GND).

